

パーツ価格表

パーカッションスタンド関係

P1

- ドラスタンドパイプパーツ
- GS-24ドラスタンドパイプパーツ
- ドラスタンドパーツ(共通品)
- ドラマレット部品

P2

- 600 ツリーチャイム パーツ
- ST-60 ツリーチャイムスタンド
- 600-DST ツリーチャイム パーツ
- ST-28S ツリーチャイムスタンド

P3

- 360 コンサートシンバルスタンド
- 9350 マレットスタンド
- 9450 ネット式マレットスタンド

P4

- 318NDX ボンゴスタンド
- 318 ボンゴスタンド
- PC-19/WBS-16/TMP-18等パーツ
- 319 バスドラムスタンド
- TMB-150 タンバリンスタンド

P5

- TRS-121 トライアングルスタンド
- MTY-1ST マルチトレースタンド
- PC-12/TH-290 ホルダースタンド
- MC-60 その他パーツ
- その他ボルト類

管楽器スタンド関係

P6

- 9116/TB-98 トロンボーンスタンド(上記4点共通)
- 9112DPS トランペットスタンド陳列台
- 9112R/9111/TP-92 トランペットスタンド受ゴム部(下記3点共通)
- 140FP-2/140CS-2/140EO-2/140C-2 共通パーツ
- 9000PTR スタンド共通パーツ

P7

- 955 ミュートリング
- SX-95A テナー・アルトサクソ スタンド
- 9103 テナー・アルトサクソ スタンド
- 1081/1091 バスクラ/バスーンスタンド共通パーツ
- 1041DX バリトン・サクソ スタンド
- BC-150/F-150 バスクラ/バスーンスタンド共通パーツ

ドラスタンド/パーカッションスタンド

P1

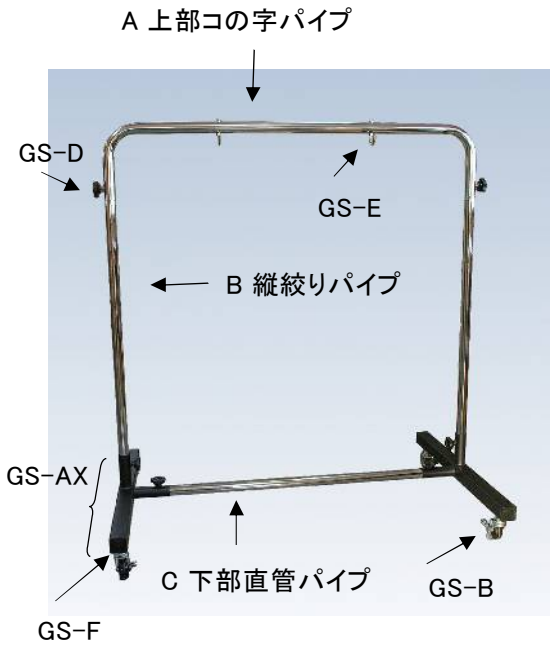

商品番号	品名	税別価格
●ドラスタンドパイプパーツ		
GS-40-A	上部コの字パイプ(ホルト、フック付)	19,000
GS-40-B	縦絞りパイプ	8,500
GS-40-C	下部直管パイプ	7,000
GS-32-A	上部コの字パイプ(ホルト、フック付)	19,000
GS-32-B	縦絞りパイプ	8,500
GS-32-C	下部直管パイプ	7,000
GS-28-A	上部コの字パイプ(ホルト、フック付)	19,000
GS-28-B	縦絞りパイプ	8,500
GS-28-C	下部直管パイプ	7,000

GS-AX	黒脚片側(両側スッパ-付キャスター、ホルト付)	14,500
GS-B	キャスター(スッパ-付)	1,600
GS-D	黒ホルト8*10(GS-28以上全て共通)	600
GS-E	上部コの字パイプ部Jフック(ホルト、ナット付)	1,400
GS-F	□40黒脚キャップ	700
GS-G	吊紐大 100cm(各サイズ共通)	1,400

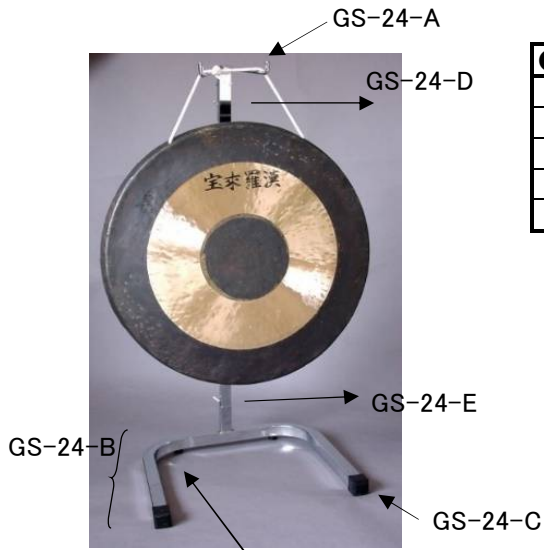

●GS-24ドラスタンドパイプパーツ		
GS-24-A	上部黒キャップ	300
GS-24-B	U字型脚	22,000
GS-24-C	U字型脚用キャップ	600
GS-24-D	上部パイプ	12,000
GS-24-E	下部パイプ	8,500

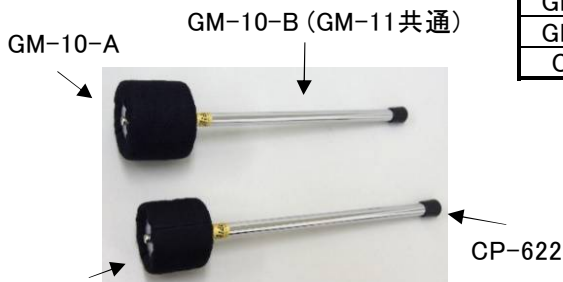

●ドラマレット部品		
GM-10-A	マレット頭部(ラージ)	8,000
GM-10-B	パイプ、丸座、ホルト一式(GM-11共通)	6,000
GM-11-A	マレット頭部(スモール)	8,000
CP-622	パイプ底キャップ(GM-11共通)	400

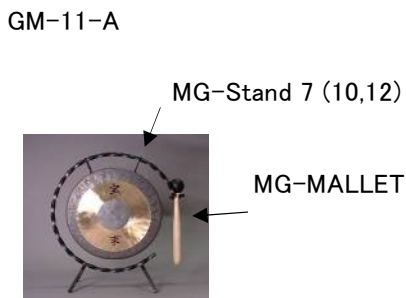

●ミニゴング部品		
MG-Stand 7	7"用スタンドのみ	6,000
MG-Stand 10	10"用スタンドのみ	7,000
MG-Stand 12	12"用スタンドのみ	8,000
MG-MALLET	ミニゴング用マレット	2,000

●ST-60 ツリーチャイムスタンド		
ST-60-A	上部L型丸棒(チョウナット、ワッシャー付)	3,000
ST-60-B	中間パイプ(φ15.9)ホルト付	2,600
6*TN	φ6チョウナット	300
6*10TB	6*10 T型ホルト	300
6*15TB	6*15 T型ホルト	300
SB-20	シングル脚 三脚(φ19.1)	9,000
SAG	シングル脚用 脚ゴム	400

●600/600G ツリーチャイム		
TCS-50	ツリーチャイム吊ヒモ(50本入)	900
PCB-5	600/600G用チャイムビーター(ヒモ5本付)	800
600-Bar	ツリーチャイム・プラスバー各サイズ(ヒモ付き) 600-DST共通	900
600G-Bar	ツリーチャイム・アルミコートバー各サイズ(ヒモ付き) 600G-DST共通	900
600Plate	600/600G用バーパネル板	9,000

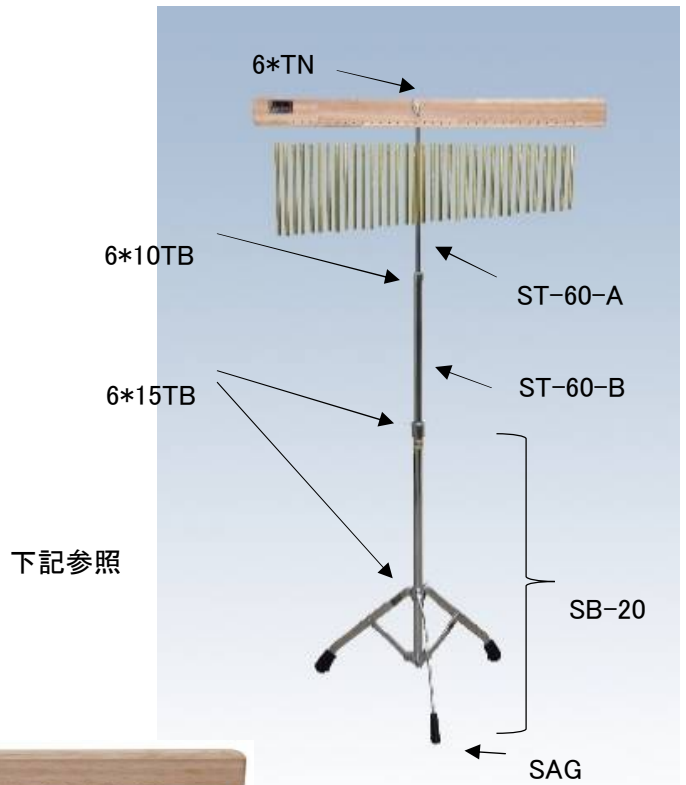

下記参照



低音部
(長い方)

高音部
(短い方)

- | | | | | | | | | | | |
|-------|-------|-------|-------|-------|-------|-------|-------|-------|---------|-------------------|
| ①② | ⑤⑥ | ⑨⑩ | ⑬⑭ | ⑰⑱ | ⑳㉑ | ㉓㉔ | ㉖㉗ | ㉙㉚ | ㉜㉝ | (600,600-D長さ共通) |
| 159mm | 153mm | 147mm | 141mm | 135mm | 129mm | 123mm | 117mm | 111mm | 105mm | (600G,600G-D長さ共通) |
| ③④ | ⑦⑧ | ⑪⑫ | ⑮⑯ | ⑲⑳ | ㉒㉓ | ㉕㉖ | ㉘㉙ | ㉛ | | |
| 156mm | 150mm | 144mm | 138mm | 132mm | 126mm | 120mm | 114mm | 108mm | (㉝のみ1本) | |

600-DST(600G-DST)チャイムパーツ		
600D-PL-A	ツリーチャイムバーパネル用ボルト小	300
600D-PL-B	ツリーチャイムバーパネル用ボルト大	450
600D-PL-C	ダンパー金具(フェルト付)	8,000
TRS-120-D	上部パイプ(φ12.7)ホルト付	2,400
TRS-120-E	中間パイプ(φ15.9)ホルト付	2,600
600D-PL	600-D/600G-D用バーパネル板(左右ホルト付)	10,000
SB-20A	ダブル脚 三脚(φ19.1)	11,000
WAG	ダブル脚用 脚ゴム	400

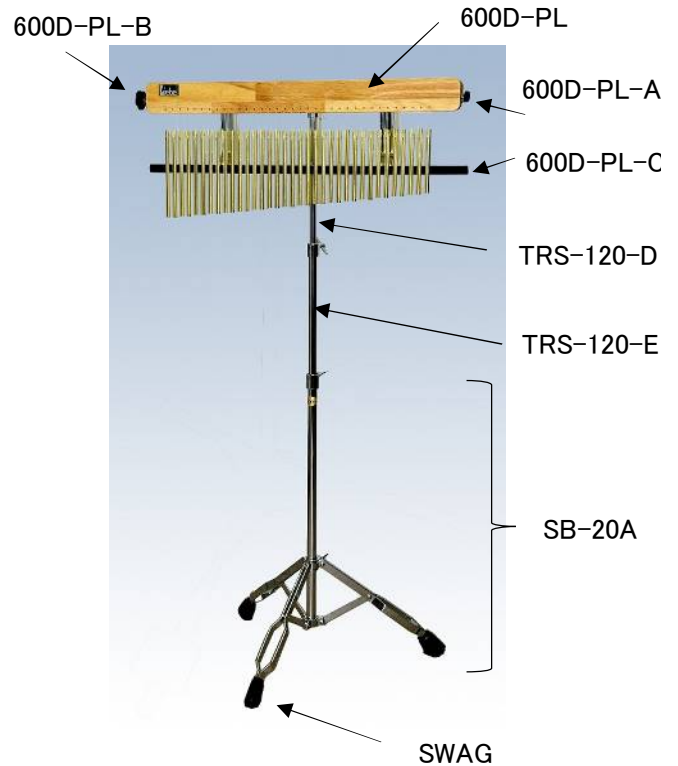

●ST-28S ツリーチャイム スタンド		
ST-28S-A	上部L型丸棒(チョウナット付)	3,000
ST-28S-B	下部支柱金具	2,200
ST-28S-C	黒スチール台座	5,500
M600 Plate	M600/M600G用バーパネル板	8,500

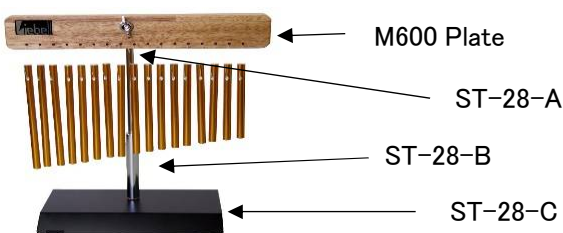

●360 コンサートシンバルスタンド		
360-A	シンバルホルダーアーム一式(片側)	8,500
360-B	上部T型金具	3,500
360-C	当りゴム、ボルト&ナット一式(片側)(G,J,F3点)	900
360-D	上部φ22.2パイプ(8*10ボルト付)	3,000
6*DN	T型ダイカストナット	400
360-G	黒当りゴム	350
360-I	ストップ金具 & 6*10ボルト(片側)	1,100
360-J	6*35 プラスボルト	300
490S	シングル脚 三脚ロングタイプ(φ25.4)	12,000
8*17	8*17ダイカストボルト(490S/W等三脚部ボルト)	450
SAG	シングル脚用 脚ゴム	400

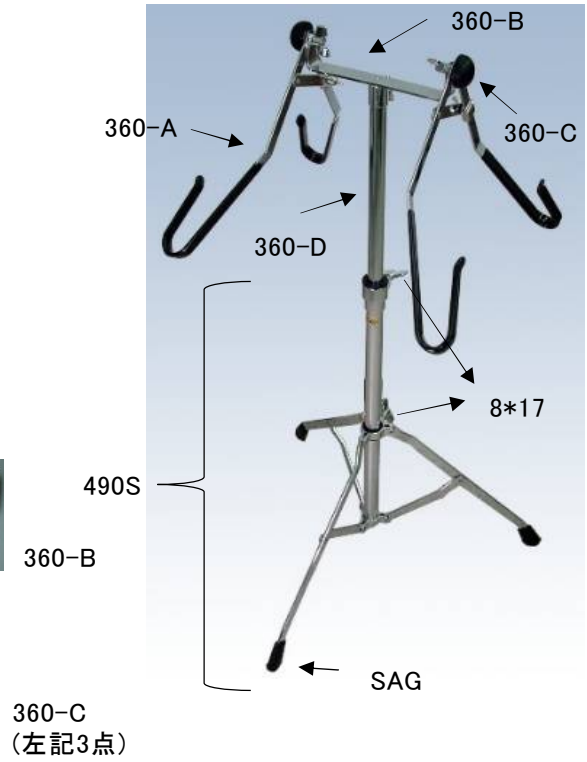
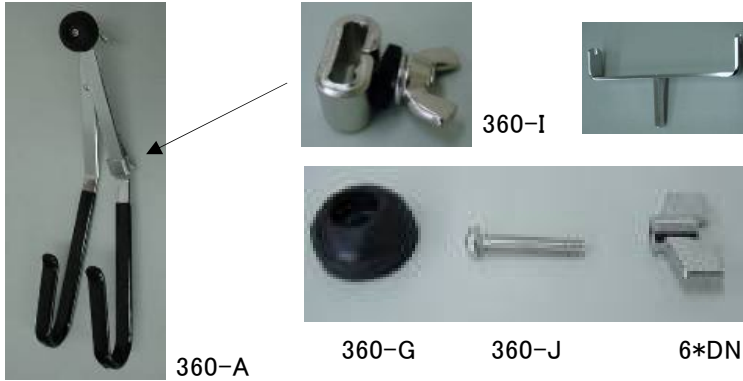

●9350 マレットスタンド		
9350-A	マレットスタンド板(裏金具付)	18,000
9350-B	上部パイプ(スライド金具付)	8,000
9350-C	マレットスタンド板(裏金具なし)	13,000
9350-D	マレットスタンド板用裏金具	7,000
9350-E	マレットスタンド板用ウレタン	4,000
6*DN	角度調節部φ6ダイカストナット(テーブル下ナット)	400
6*25KB	角度調節部φ6角根ボルト(テーブル下ナット)	300
9350-H	角度調節部φ6ボルト&ナット(6*DN+6*25KB)	700
8*17	8*17ダイカストボルト(490S/W等三脚部ボルト)	450
490S	シングル脚 三脚ロングタイプ(φ25.4)	12,000
SAG	シングル脚用 脚ゴム	400



●9450 ネット式マレットスタンド		
9450-A	上部ネット一式	5,500
9450-B	上部四角パイプ部	5,500
9450-C	上部φ8コの字丸棒片側	2,100
9450-D	上部角度付パイプ(φ22.2)	12,000
490S	シングル脚 三脚ロングタイプ(φ25.4)	12,000
SAG	シングル脚用 脚ゴム	400



パーカッションスタンド

P4

●318NDX ボンゴスタンド		
318NDX-A	φ22.2上部角度調節パイプ(318HD別)8*10ホルト付	10,000
318HD	ボンゴスタンドヘッド	6,000
380W	ダブル脚三脚ショートタイプ(φ25.4)	13,000
WAG	ダブル脚用 脚ゴム	400

●318 ボンゴスタンド		
318-A	φ22.2上部ストレートパイプ(318HD別)8*10ホルト付	9,000
318HD	ボンゴスタンドヘッド	6,000
380S	シングル脚 三脚ショートタイプ(φ25.4)	12,000
SAG	シングル脚用 脚ゴム	400

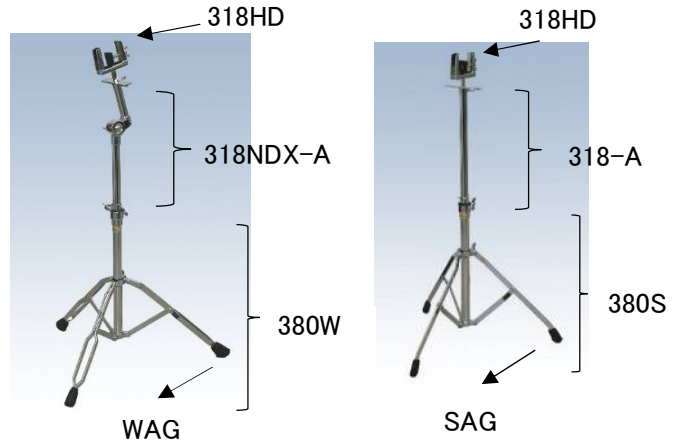

●PC-19/WBS-16/TMP-18等パーツ		
PC-A	パーカッション・スタンドバー(8*17 Dホルト 1本付)	12,000
PC-B	ウッドブロッククランプ2本セット(PC-19,WBS-16等共通)	1,450
PC-B-1	同上 φ5mm四角ナット	250
PC-C	カウベル・木魚クランプ用丸棒(φ9.5*100)	1,450
PC-D	WBS-16用上部3/8"丸棒のみ PC-19用上部共通(φ9.5*160)	2,300
PC-19-A	PC-19(PC-15)用7分パイプ (PC-D丸棒付)	7,000
490W	ダブル脚 三脚ロングタイプ(φ25.4)	13,000
WAG	ダブル脚用 脚ゴム	400
8*17	8*17ダイキャスト・ホルト(PC-A等)	450

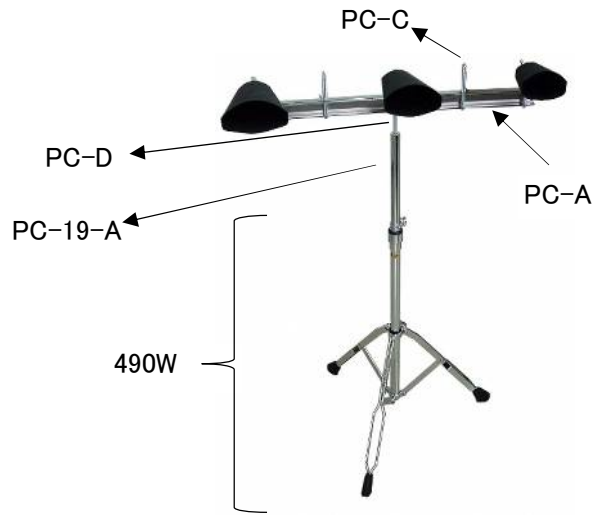

●319 バスドラムスタンド		
319-A	引っ掛け金具片側	4,200
319-B	金具段付ホルト(ナット付)片側	1,500
319-C	固定ホルト(ナット付)片側	600
319-D	上部受部ゴム(φ2*85*160)	1,200
8P	8/8"脚ゴム	500

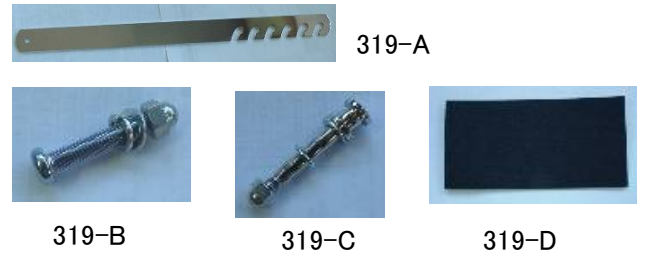

●TMB-150 タンバリンスタンド		
TMB-150-A	タンバリン吊コード(白丸フェルト付)	3,800
TMB-150-B	スタンド上部センター白ジュラコン	3,500
TMB-150-C	上部クランクアーム丸棒(キャップ樹脂付)	1,300
TMB-150-D	上部黒ヒモ(留め具用)	1,400
TMB-150-E	中間角度調節パイプ(白ジュラコン別)	4,000
SB-20	シングル脚 三脚(φ19.1)	9,000
SAG	シングル脚用 脚ゴム	400

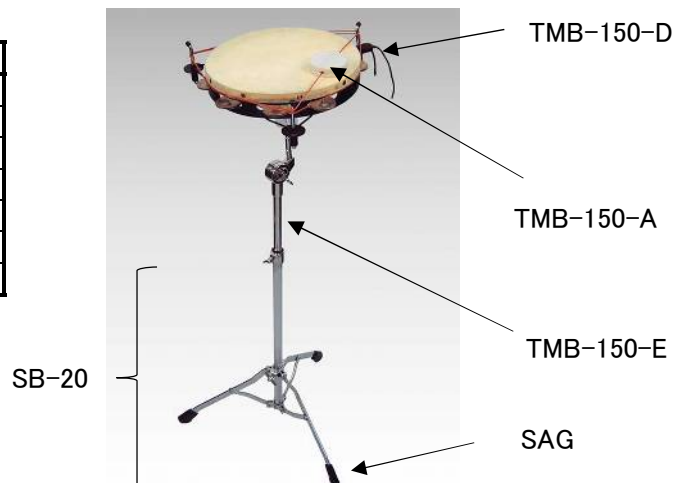

パーカッションスタンド

P5

商品番号	品名	税別価格
●TRS-121 トライアングルスタンド*		
TRS-120-A	上部六角棒(ホリ板吊ひもφ5ネジ付)	4,200
TRS-120-B	ホリエステル板付吊ひも(ネジ別)	1,200
TRS-120-C	黒フェルト付トレー 一式	6,000
TRS-120-D	上部パイプ(φ12.7)ホルト付	2,400
TRS-120-E	中間パイプ(φ15.9)ホルト付	2,600
TRS-120-F	上部六角棒用φ5上部ネジ	300
SB-20A	ダブル脚 三脚(φ19.1)	11,000
WAG	ダブル脚用 脚ゴム	400

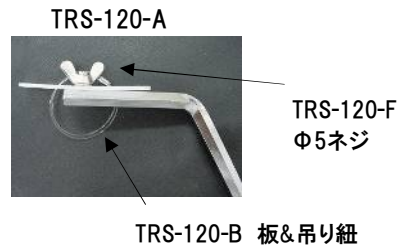

●MTY-1STマルチトレースタンド*/MTY-1BR-A マルチトレー		
MTY-1ST-A	上部トレー一式(裏金具付)	8,000
MTY-1ST-B	上部L型六角棒(MTY-1BR-A共通)	3,800
MTY-1BR-A-B	MTY-1BR-Aトレイ固定金具	4,200
ST-60-B	中間パイプ(φ15.9)ホルト付	2,600
SB-20	シングル脚 三脚(φ19.1)	9,000



●PC-12/TH-290 ホルダースタンド*		
PC-12-A	上部絞りパイプ(φ12.7)	2,400
TRS-120-E	中間パイプ(φ15.9)	2,600
SB-20	シングル脚 三脚(φ19.1)	9,000
SAG	シングル脚用 脚ゴム	400



●その他パーツ		
TH-260-A	タンバリンホルダー-黒キャップ大	400
TH-260-B	タンバリンホルダー-黒キャップ小	200
8P	8/8"キャップゴム	500
7P	7/8"キャップゴム	500
7Ring-P	7分リングストップ(PC-19,318,318NDX用ホルト付)	1,800
MC-60-A	MC-60 取手	2,600
MC-60-B	MC-60用チェーン1本	900
PC-2-A	PC-2用板	3,000
M314C-A	カウベルポスト支柱 (シンバルポスト支柱共通)	4,800
M314C-S	カウベルポストスティ	3,000
M314CM-P	シンバルポストスティ	3,500



●その他ボルト類		
5*SIN	φ5四角板ナット	250
5*TN	φ5チヨウナット	300
6*TN	φ6チヨウナット	300
6*10	φ6*10 チヨウホルト	300
6*15	φ6*15 チヨウホルト	300
6*20	φ6*20 チヨウホルト	300
6*10TB	φ6*10 T型ホルト	300
6*15TB	φ6*15 T型ホルト	300
6*20TB	φ6*20 T型ホルト	300
6*20N NUT	MC-60用 6*20六角長ナット	400
6*20KB	6*20角根ホルト(TH-260など)	300
6*25KB	6*25角根ホルト	300
6*30KB	6*30角根ホルト(TH-260など)	300
6*40KB	6*40角根ホルト	300
6*45KB	6*45角根ホルト(MC-60用など)	300
8*35KB	8*35角根ホルト	400
6NGNOB	φ6 プラ五角黒プラナット(1041DX等)	450
6*DN	φ6ダイカストナット	400
8*DN	φ8ダイカストナット	400
8*TN	φ8チヨウナット	400
8*12	φ8*12チヨウホルト	400
8*15	φ8*15チヨウホルト	400
8*17	8*17ダイカストホルト 490W等三脚部ホルト、PC-A背面用ホルト	450

メタルカバサMC-60用

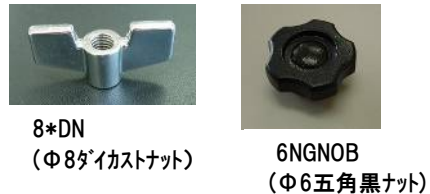
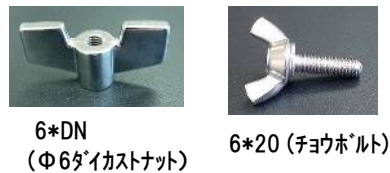
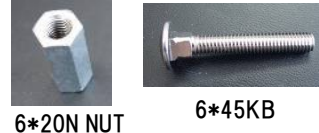

商品番号	品名	税別価格
●9116/TB-98 トロンボーンスタンド(上記4点共通)		
BELL-A	トロンボーンベル受け黒ゴム(パイプ付)	5,500
BELL-B	トロンボーンベル受け黒ゴムのみ	4,000
BELL-C	トロンボーンベル受け黒ゴム用パイプのみ	2,200
TB-98-A	上部筋入りゴム	1200
TB-98-B	上部アルミ黒パイプφ16	2200
TB-98-C	中間アルミ黒パイプφ19(キャップ付)	2600
TB-98-D	下部アルミ黒パイプφ22(キャップ付)	2600
TB-98-E	TB-98脚黒アルパイプ(ゴム付)	3,400
TB-98-F	TB-98用黒三脚中心部アルミ白リング	1,200
6*20	雲台部6*20ボルト	300
7P	TB-98用7/8"脚ゴム	500
TB-98-UND	TB-98用センター雲台	5,000
9116-A	9116中間パイプのみ(ゴム無し)φ15.9	2,200
9116-B	三脚部 ダイカスト交換一式	1,800
9116-Z	上部パイプ(ベルゴム付)一式	8,500
SB-20	9116シングル脚 三脚(φ19.1)	9,000
SAG	9116用脚ゴム	400



BELL-A BELL-B BELL-C



TB-98-A
TB-98, 9116 共通



9116-Z

●9112R/9111/TP-92 トランペットスタンド受ゴム部(下記3点共通)		
CP-5	上部ゴム(9112R,9111,TP-92用)	400
BELL-A	ペットベル受け黒ゴム(パイプ付)	5,500
BELL-B	ペットベル受け黒ゴムのみ	4,000
BELL-C	ペットベル受け黒ゴム用パイプのみ	2,200



CP-5

TP-92,9111,9112R 共通

●9112R/9113R トランペット/ソプラノサックス/F.ホルン スタンド 共通パーツ		
BELL-A	ペット(フリューゲル.H)ベル受け黒ゴム(パイプ付)	5,500
BELL-B	ペット(フリューゲル.H)ベル受け黒ゴムのみ	4,000
BELL-C	ペット(フリューゲル.H)ベル受け黒ゴム用パイプのみ	2,200
TP12P-1	12P/13P支柱パイプ共通	2,000
40P	13P/9113R用上部丸ゴム	1,200

●9112DPS トランペットスタンド陳列台		
9112DPS-A	上部金具(ホース付)	4,200
9112DPS-B	下部支柱金具(8mm)	2,200
9112DPS-C	トランペット陳列黒台座	5,500
9112DPS-D	上部ホース1本	350

●140FP-2/140CS-2/140EO-2/140C-2 共通パーツ		
140W	2本立て140Wスタンドベース	6,000
140W-A	140W脚キャップ	200
9112FP-1	フルートピンフェルト(140FP-2用)	500
9118P-1	ピッコロピンフェルト(140FP-2用)	500
9112CFP-1	クラリネットピンフェルト(140CS/140C用)	500
9114P-1	Eb.クラ、オーボエピンフェルト(140CS/140EO-2用)	500
9117P-1	アルトフルート、E.ホルンフェルトピン(140EO-2用)	500



9112FP



9118P



9112FP-1 フルート用(フェルト部) 9118P-1 ピッコロ用(フェルト部)

●9112CFR/9114R/9117AFP クラリネット/オーボエ/E.ホルン スタンド 共通パーツ		
9112FP-1	フルートピンフェルト(140FP-2用)	500
9118P-1	ピッコロピンフェルト(140FP-2用)	500
9112CFP-1	クラリネットピンフェルト(140CS/140C用)	500
9114P-1	Eb.クラ、オーボエピンフェルト(140CS/140EO-2用)	500
9117P-1	アルトフルート、E.ホルンフェルトピン(140EO-2用)	500

●9000PTR脚部パーツ		
9000PTR-A	上部支柱金具脚(大)	2,400
9000PTR-B	中間部脚(中)	1,800
9000PTR-C	下部脚(小)	1,800
9000PTR-D	脚黒キャップ	220
9000PTR-E	φ5黒キャップ	200
9000PTR-F	6*20低頭キャップネジ	250
6*TNB	黒φ6チヨウナット黒	300



商品番号	品名	税別価格
●955 ミュートリング*		
955-1	ミュートホルダー用支柱ボルト付	1,800
955-2	ミュートリング大(φ80)	1,800
955-3	ミュートリング小(φ50)	1,800
●SX-95A テナー・アルトサックス スタンド*		
SX-95A-A	上部受け(ホース付)	2,600
SX-95A-B	上部受け用ホース1本	500
SX-95A-C	上部受け用ボルト&T型ナット	700
SX-95A-D	上部角度調節樹脂部	1,100
SX-95A-E	下部受け用黒プラボルト	450
SX-95A-F	ソプラノサックス用取付アダプター(ボルト付)	1,300
SX-95A-G	黒三脚中心部アルミ白リング	1,200
SX-95A-H	脚黒アルミパイプ(ゴム付)	3,500
SX-95A-I	脚黒アルミパイプ穴付(ゴム付)	3,500
7P	7/8" 脚ゴム	500
6*20	雲台部6*20ボルト	300
SX-95A-UND	センター雲台	5,000
●9103 テナー・アルトサックス スタンド*		
9103-A	上部受け(ホース付)	2,600
9103-B	上部受け用ホース1本	500
9103-C	脚キャップ	250
9103-D	下部十字脚部一式	6,500
●1081/1091 ハスクラ/バスーンスタンド 共通パーツ		
1081-A	上部受け(ホース付)	2,600
1081-B	上部受け用ホース1本	500
1081-DE	1081-Dと1081-Eのセット(ワッシャー付)	700
6*DN	角度調節部φ6T型ナット(6*DN)	400
6*25KB	角度調節部ボルト6*25	300
1081-F	下部受け用φ6T型ナット&6*40ボルト一式	700
1081-X	1081用下部受け(ボルト、ナット付)	6,500
1091-X	1091用下部受け(ボルト、ナット付)	6,500
1081-AX	上部パイプと受け一式(1081と1091共通)	16,000
108C-X	108C用下部受け(ボルト、ナット付)	15,000
380S	シングル脚 三脚ショートタイプ(φ25.4)	12,000
SAG	シングル脚用 脚ゴム	400
●1041DX ハリトン・サックス スタンド*		
1041DX-A	上部受け(ホース付)	3,000
1041DX-B	上部受け用ホース1本	500
1041DX-C	下部受け(ホース、ボルト、ナット付)	2,800
1041DX-D	下部受け用ホース1本	350
1041DX-E	下部受け用五角ナット、6*30角根ボルト(ワッシャー付)	700
1041DX-AX	上部パイプと受け一式	14,000
1081-DE	角度調節部 6*DNと6*25KBのセット(ワッシャー付)	700
6*DN	角度調節部φ6T型ナット(6*DN)	400
6*25KB	角度調節部ボルト6*25	300
380W	ダブル脚三脚ショートタイプ(φ25.4)	13,000
WAG	ダブル脚用 脚ゴム	400
商品番号	品名	税別価格
●BC-150/F-150 ハスクラ/バスーンスタンド 共通パーツ		
BC-150-A	上部受け(ホース付)	2,600
BC-150-B	上部受け用ホース1本	500
BC-150-C	上部受け用ボルト&T型ナット	700
BC-150-D	上部角度調節樹脂部	1,100
BC-150-E	下部受け用6*35+ボルト	300
BC-150-G	黒三脚中心部アルミ白リング	1,200
BC-150-H	脚黒アルミパイプ(ゴム付)	3,500
BC-150-I	脚黒アルミパイプ穴付(ゴム付)	3,500
7P	7/8" 脚ゴム	500
6*20	雲台部6*20ボルト	300
BC-150-UND	センター雲台	5,000
BC-150-X	BC-150用下部受け(ボルト付)	6,500
F-150-X	F-150用下部受け(ボルト付)	6,500



SX-95A-C



SX-95A-D

1081-DE 3点セット



6*25KB

6*DN



1041DX 1081 1091
共通ボルトとナット

1041DX-C



1041DX-E

BC-150-A



BC-150-X (F-150-X)